

De City Class hijskraan uitgevoerd met korte kop

TK45
CITY CLASS

- Zeer geringe hijshoogte nodig.
- Weinig ruimte onder het dak nodig.
- Verrijdbaar met last.

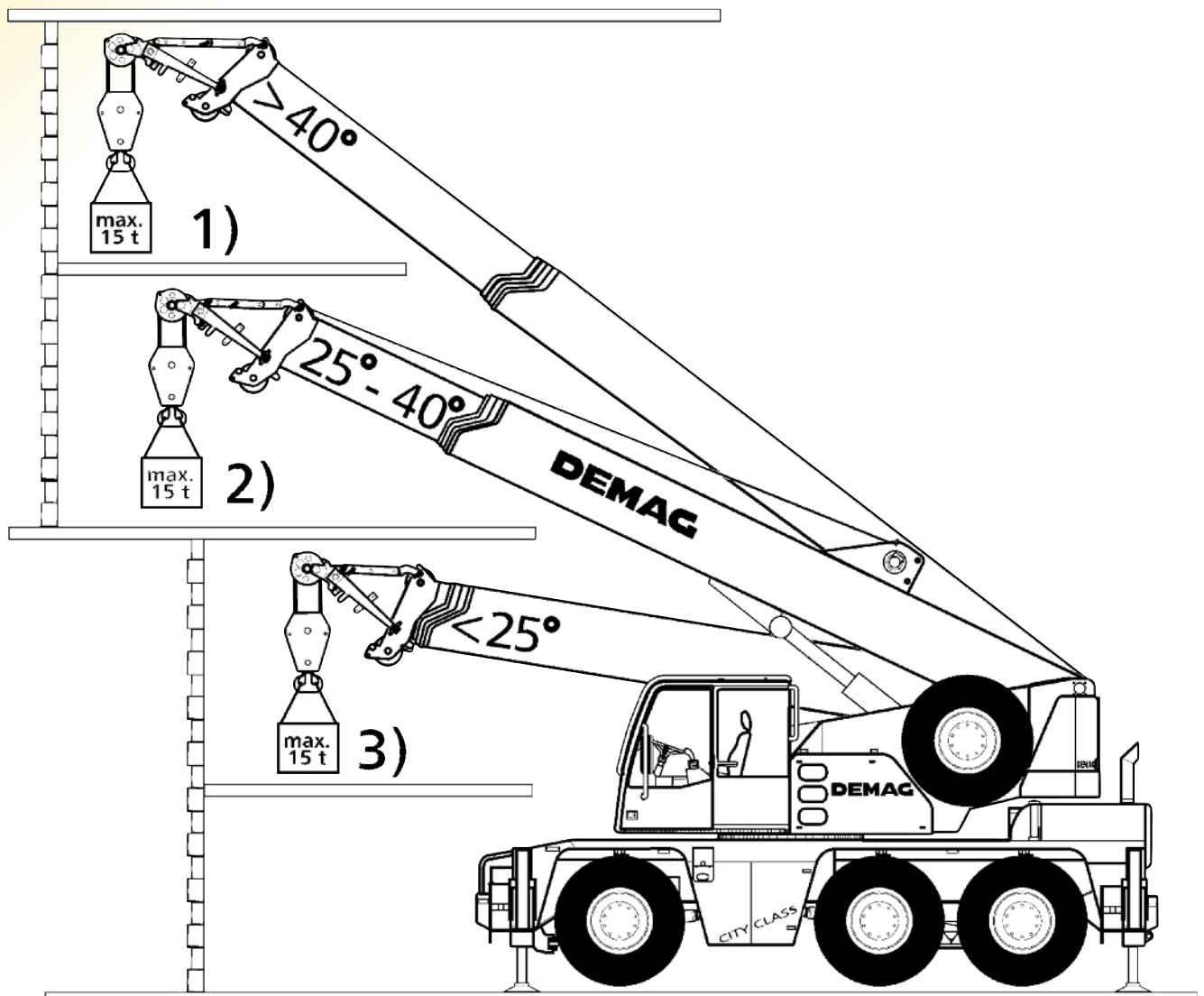

De City Class hijskraan uitgevoerd met vaste werkbak

- Werkhoogte 32m.
- Vaste werkbak aan de kraan.

TK45
CITY CLASS

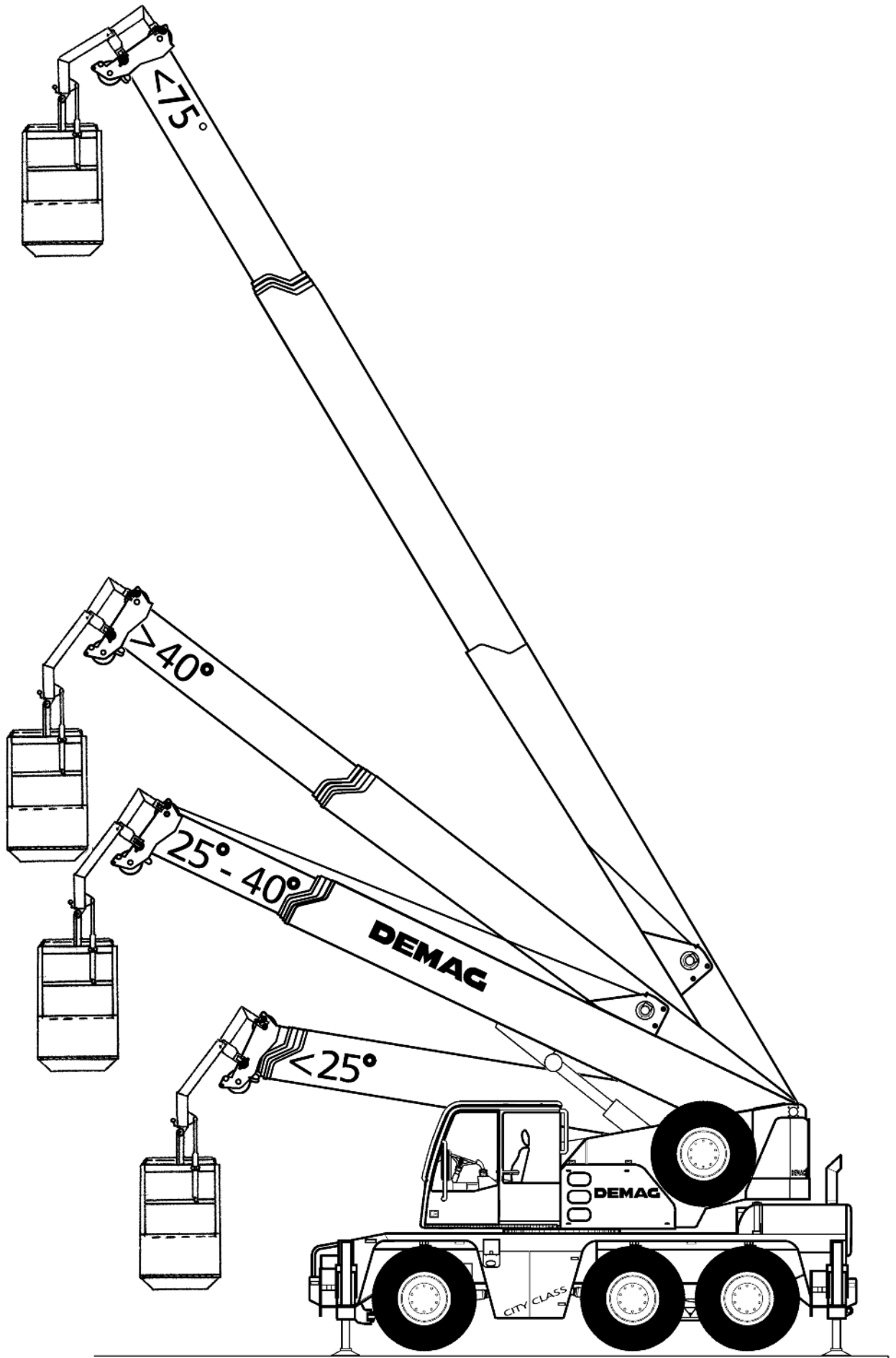

Hydraulische autokraan/ruw-terreinkraan Max. hijsvermogen 45 ton. Max. hoofdmastlengte 32m., met jib 45m.

TK45
CITY CLASS

- Een ideale kraan voor werken in slecht terrein, zowel van korte als van lange duur.
- De kraan is zeer wendbaar in het terrein.
- De kraan bezit kentekenbewijs; neemt op normale wijze deel aan het wegverkeer. Derhalve zeer geringe aan- en afvoerkosten.
- Kraan kan met last rijden
- Kraan heeft korte opbouwtijd
- Kraan is snel te verzetten
- Deze 45-tons semi-ruw-terreinkraan is inzetbaar op alle mogelijke werken o.a.:
 - gietbouw
 - woningbouw
 - zware staalconstructies
 - renovatiewerken
 - intern transport

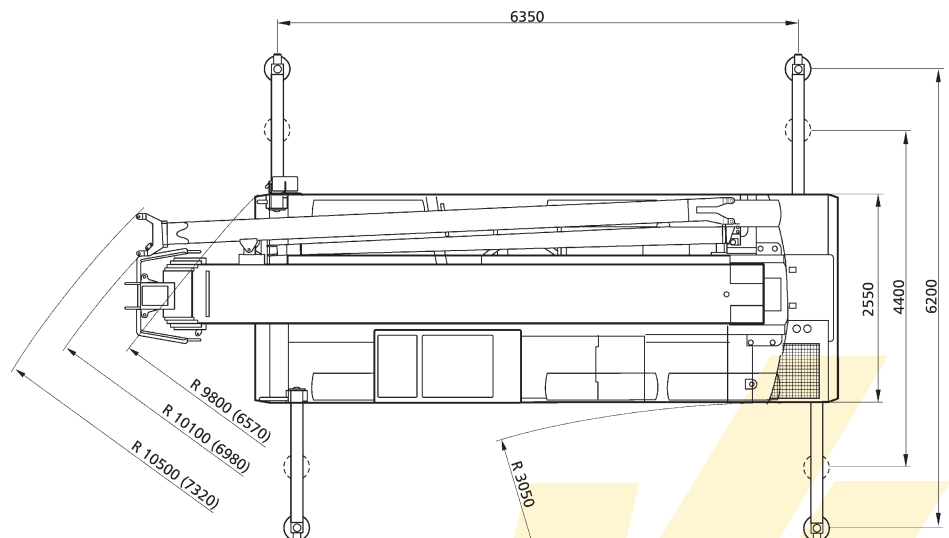
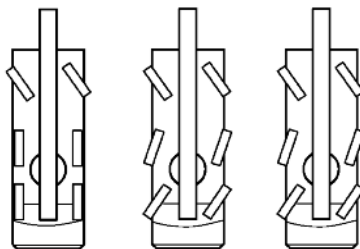
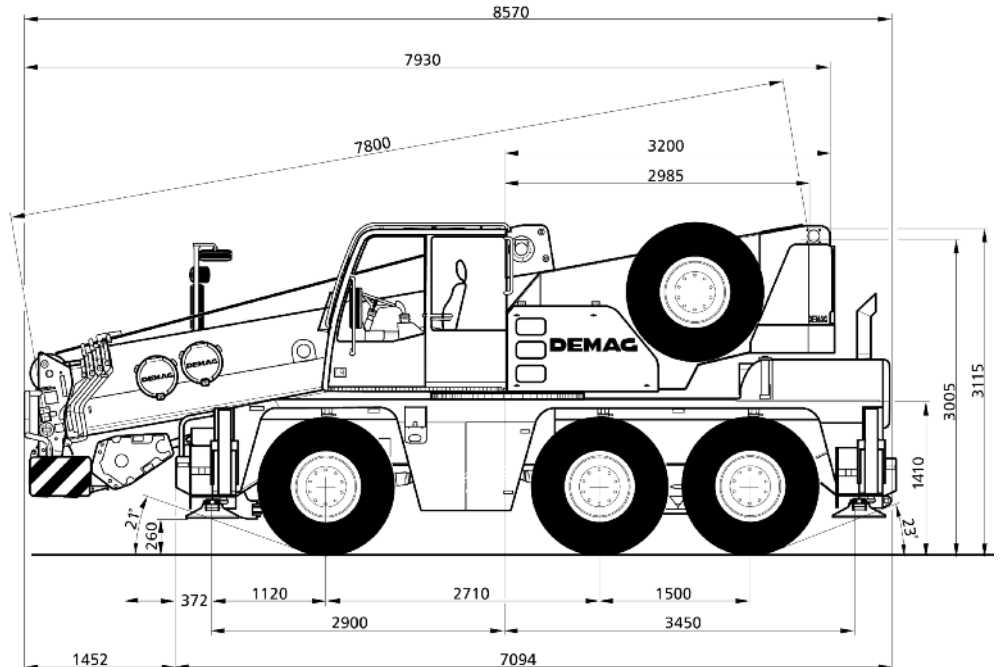

Oldenzaal Tel. 0541-53 54 56 Twello Tel. 0571-27 33 32 Neede Tel. 0545-29 12 29
Dedemsvaart Tel. 0523-23 22 25 Deventer Tel. 0570-62 63 25 Bad Bentheim

internet: www.kuiphuis.nl

email: info@kuiphuis.nl



